

MA056 (de_en_fr)
Montageanleitung

Adapter für Klemmbacken AMSF

Bei der Benützung von anderen als von MC angegebenen Einzelteilen und Werkzeugen, sowie bei Abweichung der hier beschriebenen Vorgänge zur Vorbereitung und Montage, kann bei der Selbstkonfektionierung weder die Sicherheit, noch die Einhaltung der technischen Daten gewährleistet werden.

Zum Schutz vor einem elektrischen Schlag müssen die Bauteile bei der Montage oder Demontage immer allseitig von der Stromversorgung getrennt werden.

Das Aufsetzen und Trennen von Steckverbindern hat generell in stromlosem Zustand zu erfolgen.

Technische Daten und vorkonfektionierte Bauteile siehe MC Katalog Utilities *line*.

MA056 (de_en_fr)
Assembly instructions

Adapter for clamping jaw AMSF

If, during self assembly, parts and tools other than those stated by MC are used or if the preparation and assembly instructions described here are disregarded then neither the safety nor compliance with the technical data can be guaranteed.

For protection against electric shock, parts must be isolated from the power supply while being assembled or disassembled. Protection against electric shock has to be provided in the finished product.

The connectors may not be connected or disconnected under load.

See the MC Catalogue Utilities *line* for technical data and assembled parts.

MA056 (de_en_fr)
Instructions de montage

Adaptateur pour mâchoire à serrage forcé (AMSF)

Lors d'une confection personnelle, si des composants et des outils différents de ceux prescrits par MC sont utilisés, si en outre les instructions de montage ci-après ne sont pas strictement appliquées, le respect des règles élémentaires de sécurité, des caractéristiques techniques indiquées, ne saurait être garanti.

En vue de garantir une protection contre les chocs électriques, il est indispensable de réaliser les opérations de montage et de démontage hors tension, en veillant à déconnecter les différents composants de toute alimentation électrique.

En règle générale, il ne faut pas embrocher ou débrocher un connecteur sous charge.

Caractéristiques techniques et pièces constituant: consulter le catalogue MC Utilities *line*.



AMSF

Bestell-Nr.:
Order No.: **19.6551**
N° de Cde.:

	Notwendiges Werkzeug	Outillage nécessaire	Outillage nécessaire
<p>ill. 1</p>	(ill. 1) Isolierter Gabelschlüssel.	(ill. 1) Insulated fork wrench.	(ill. 1) Clé plate isolée.
<p>ill. 2</p>	(ill. 2) 6-kant Winkelschlüssel SW12, isoliert. Bestell-Nr.: 19.5520	(ill. 2) Hexagonal angle wrench SW12, insulated. Order No. 19.5520	(ill. 2) Clé BTR6 isolée coudée. No. de Cde. 19.5520
<p>ill. 3</p>	(ill. 3) Isolierter 6-kant Schlüssel CLC mit Drehmomentbegrenzer. Bestell-Nr. 19.5509	(ill. 3) Insulated hexagonal wrench CLC with torque limiter. Order No. 19.5509	(ill. 3) Clé de serrage CLC équipée d'un limiteur de couple. No. de Cde. 19.5509
<p>ill. 4</p>	Verbindung (ill. 4) Muttern der Klemmbacken mit dem isolierten Gabelschlüssel lösen. Sicherung mit Handgriff entfernen. Adapter auf einer Klemmbacke montieren. Muttern gut anziehen.	Connection (ill. 4) Unscrew the nuts of the clamping jaw with the insulated fork wrench. Remove fuse with handle. Fit adapter on one clamping jaw. Tighten nuts firmly.	Connexion (ill. 4) Dévisser les écrous des mâchoires avec la clé plate isolée. Après avoir retiré le fusible avec la poignée, monter l'adaptateur sur l'une des mâchoires à serrage forcé. Bien resserrer les écrous.

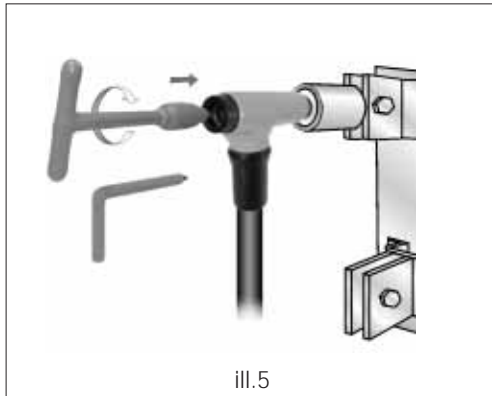

iii.5

(iii.5)
CV400 mit Hilfe des 6-kant Winkelschlüssels oder 6-kant Schlüssels mit Drehmomentbegrenzer anschrauben.

Bei Verwendung des Drehmomentbegrenzers an diesem Drehen bis zum Auslösen.

(iii.5)
Screw on CV400 using hexagonal angle wrench or hexagonal wrench with torque limiter.
If using the torque limiter, continue turning until it releases.

(iii.5)
Prendre la clé isolée à déclenchement ou la clé BTR6 isolée pour effectuer le vissage du CV400.

Visser l'ensemble jusqu'au déclenchement de la clé ou à fond avec la clé BTR6 isolée.

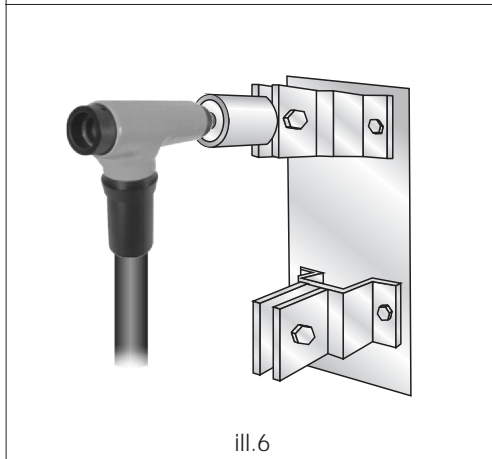

iii.6

(iii.6)
Die Verbindung ist bereit.

(iii.6)
The connection is ready.

(iii.6)
La connexion est prête

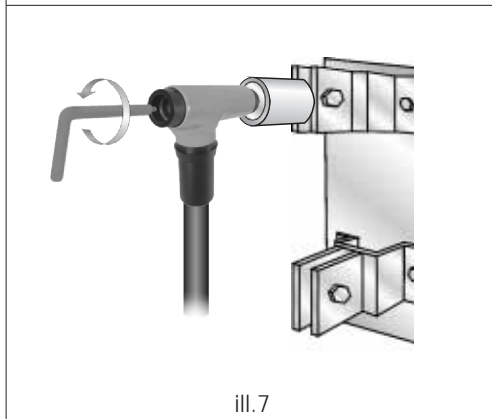

iii.7

(iii.7)
Den CV400, mit Hilfe des 6-kant Winkelschlüssels, abschrauben.

(iii.7)
Completely unscrew the CV400 using the hexagonal angle wrench.

(iii.7)
Dévisser le CV400 avec la clé BTR6 isolée.

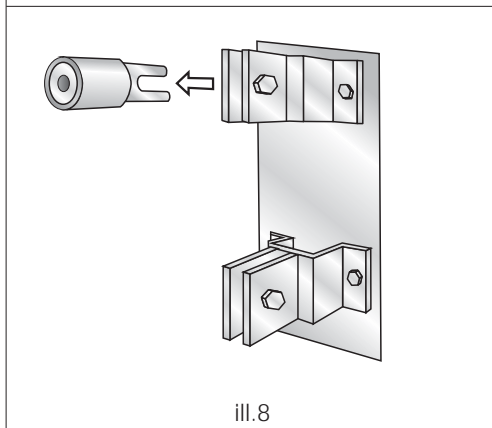

iii.8

(iii.8)
Sicherung einfügen und die Muttern mit Hilfe des isolierten Gabelschlüssels anschrauben.
Zum Entfernen des Adapters AMSF die Muttern der Klemmbacken lösen.

(iii.8)
Insert fuse and screw up the nuts by means of the insulated fork wrench.
To remove the adapter AMSF, unscrew the nuts of the clamping jaws.

(iii.8)
Dévisser les écrous des mâchoires.
Retirer l'adaptateur des mâchoires à serrage forcé.
Remettre le fusible en place en resserrant correctement les vis avec la clé plate isolée.

Trennung

Disconnection

Déconnexion