



Multi-Contact AG Basel
Stockbrunnenrain 8
Postfach
CH-4123 Allschwil 1
Tel.: 061/306 55 55
Fax: 061/306 55 56
E-Mail: mailbox@multi-contact.com



Multi-Contact Deutschland GmbH
Hegenheimer Strasse 19
Postfach 1606
D-79551 Weil am Rhein
Tel.: 07621/667-0
Fax: 07621/667-100

Multi-Contact France S.A.
4, rue de l'industrie, Z.I.
B.P. 37
F-68220 Hémingue Cedex
Tel.: 03 89 67 65 70
Fax: 03 89 69 27 96
Internet: www.multi-contact.com



HCK-Messzubehör GmbH
Hövelstrasse 214
Postfach 120 164
D-45311 Essen
Tel.: 0201/8 31 05-0
Fax: 0201/8 31 05-99



Montageanleitung MA010-2
MC®-Kontaktlamelle LA-CU
mittels LAMFIX
für Flachkontakte
Bestell.-Nr. 72.1000

Assembly instructions MA010-2
For MC®-Multilam LA-CU
using LAMFIX
for flat contacts
Order No. 72.1000

Instructions de montage MA010-2
Des contacts à lamelles LA-CU et
de leur support LAMFIX, cas des
contacts plats.
No. de Cde 72.1000

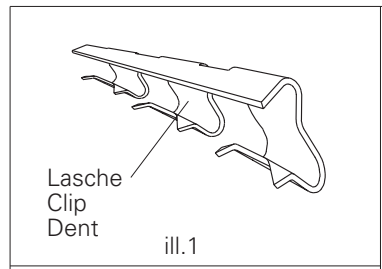

(ill.1)
LAMFIX ist ein Halteband für
LA-CU-Lamellen bei Rund-
und Flachkontakten.

(ill.1)
LAMFIX is a securing strip for
LA-CU multilams for round
and flat contacts.

(ill.1)
LAMFIX est un support de
maintien des lamelles LA-CU
pour contacts ronds et plats.

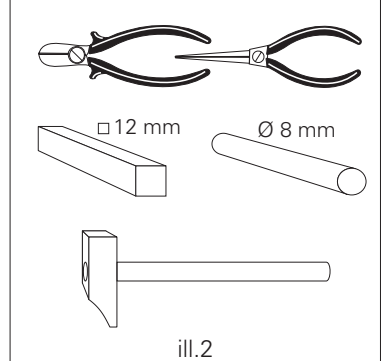

Notwendiges Werkzeug
(ill.2)
- Seitenschneider
- Rundzange
- Rundstab ~ Ø 8 mm
- Handschuhe
- Vierkant □12 mm*
- Hammer*
* Nur bei Lamellensicherung

Tools required
(ill.2)
- Side cutting pliers
- Round-nose pliers
- Round rod ~ Ø 8 mm
- Gloves
- Square bar □12 mm*
- Hammer*
* Only for Multilam securing clip

Outillage nécessaire
(ill.2)
- Pince coupante
- Pince à becs ronds
- Tige ronde ~ Ø 8 mm
- Gants
- Tige carrée □12 mm*
- Marteau*
* seulement pour le clip de maintien

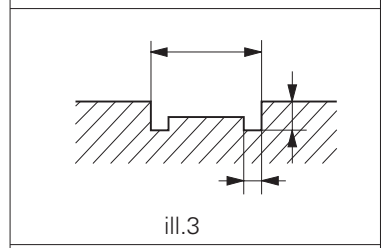

Vorbereitung
(ill.3)
Einstiche auf Flachkörper
nach MC®-Normblättern BN
116 bis BN 117 ausführen.

Preparation
(ill.3)
Make grooves on flat bodies
as per MC® data sheets
BN 116 to BN 117.

Préparation
(ill.3)
Usiner les éléments plats se-
lon les normes MC®
BN 116 à BN 117.

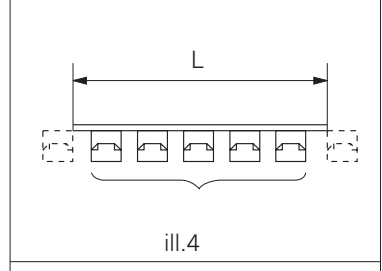

(ill.4)
Länge (L) des LAMFIX-
Bandes festlegen.
$$n^1) = \frac{L_K}{4,5}$$

$$L = (n \cdot 4,5) + 2$$

n = Anzahl Laschen
L_K = Kontaktlänge

(ill.4)
Determine the length (L) of
the LAMFIX securing strip.
$$n^1) = \frac{L_K}{4,5}$$

$$L = (n \cdot 4,5) + 2$$

n = Number of clips
L_K = Length of contact

(ill.4)
Déterminer la longueur (L)
de la bande LAMFIX.
$$n^1) = \frac{L_K}{4,5}$$

$$L = (n \cdot 4,5) + 2$$

n = Nombre de dents
L_K = Longueur du contact

¹ Wert abrunden

¹ Round off the number

¹ Valeur arrondie

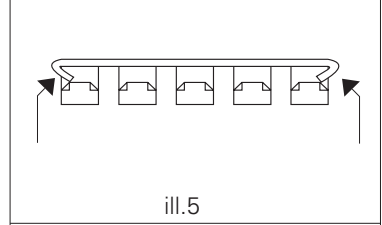

(ill.5)
Wenn kein Lamellensicherungsbügel (ill.9) montiert wird, beide Enden des LAMFIX-Bandes abbiegen.

(ill.5)
If the multilam securing clip (ill.9) is not used, bend the LAMFIX securing strip.

(ill.5)
Quand le clip de maintien (ill.9) n'est pas utilisé, plier les deux extrémités de la bande LAMFIX.

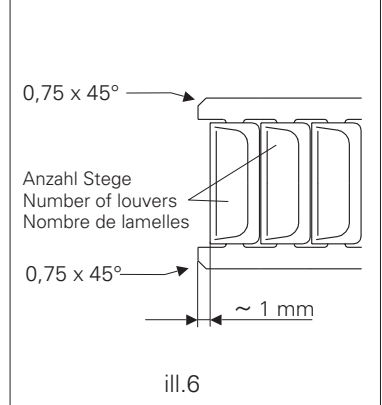

(ill.6)
Länge der LA-CU festlegen.
Beide Enden der LA-CU ab-
schneiden und abbiegen.
$$S = \frac{(n-1) \cdot 4,5}{3,5}$$

S = Anzahl der Stege
n = Anzahl Laschen

(ill.6)
Determine the length of the
LA-CU multilam. Cut off and
bend the LA-CU.
$$S = \frac{(n-1) \cdot 4,5}{3,5}$$

S = Number of louvers
n = Number of clips

(ill.6)
Déterminer le nombre de la-
melles de contact de la LA-
CU. Couper la LA-CU à la
longueur et replier ses deux
extrémités.
$$S = \frac{(n-1) \cdot 4,5}{3,5}$$

S = Nombre de lamelles
n = Nombre de dents

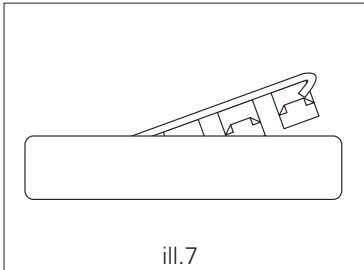

ill.7

Montage

(ill.7)
Erstes LAMFIX-Band auf Einstichnut vorpositionieren und mittels Rundstab einpressen, sodass das Ende des Bandes noch hochsteht. Zweites LAMFIX-Band in gleicher Weise montieren.

Assembly

(ill.7)
Position the first LAMFIX-strip on the groove and press in vertically using rod, so that the end of the strip stands out. Mount the second LAMFIX-strip in the same way.

Montage

(ill.7)
Engager la première bande LAMFIX dans une des gorges, puis l'enfoncer verticalement au moyen de la tige, ronde l'extrémité de la bande restant saillante. Monter la deuxième bande LAMFIX de la même façon.

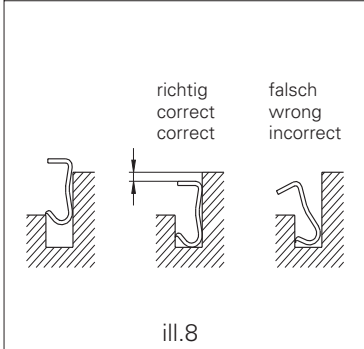

ill.8

Achtung

Vor dem vollständigen Einpressen des LAMFIX-Bandes vorbereitete LA-CU einschieben und die hochstehenden Enden der LAMFIX-Bänder mittels Rundstab einpressen. Das LAMFIX-Band muss wie auf (ill.8) sichtbar montiert sein.

Attention

Before pressing the LAMFIX strip completely in, insert the prepared LA-CU and then press-in the upright ends of the LAMFIX strip using the round bar. The assembled strips should now visibly conform to (ill.8).

Attention

Monter le contact à lamelles avant d'enfoncer complètement les deux bandes LAMFIX. Engager la LA-CU préparée, puis enfoncer les deux extrémités saillantes des bandes LAMFIX au moyen de la tige ronde. Les deux bandes LAMFIX doivent être montées conformément à l'ill.8.

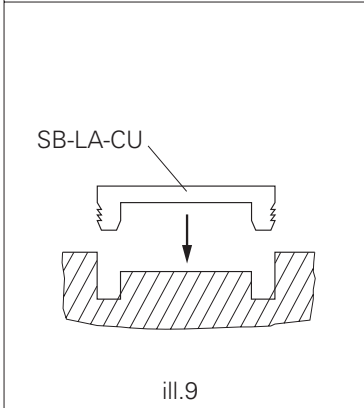

ill.9

MC® empfiehlt die Montage des Lamellensicherungsbügels SB-LA-CU Bestell-Nr. 72.1003

MC® recommend to assemble the multilam securing clip SB-LA-CU Order No. 72.1003

MC® recommande de monter le clip de maintien SB-LA-CU No. de Cde 72.1003

Montage des Lamellensicherungsbügels

(ill.9)
Lamellensicherungsbügel SB-LA-CU auf Einstichnut vorpositionieren und mittels Vierkant einpressen.

Assembly of the multilam securing clip

(ill.9)
Position the multilam securing clip SB-LA-CU on the groove and press in with the square bar.

Montage du clip de maintien

(ill.9)
Prépositionner le clip de maintien SB-LA-CU dans la gorge et le metre en place à l'aide de la tige carée.

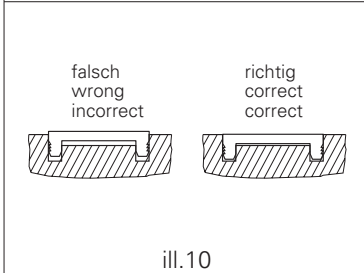

ill.10

(ill.10)
Lamellensicherungsbügel muss bündig mit der Kontaktfläche sein, ev. mit leichten Hammerschlägen und dem Vierkant in die richtige Position bringen.

(ill.10)
Multilam securing clip must be in line with the contact surface. Use hammer and square rod to bring it in correct position.

(ill.10)
Pour positionner le clip de maintien à fleur de la surface de contact utiliser le marteau et le tige carré.

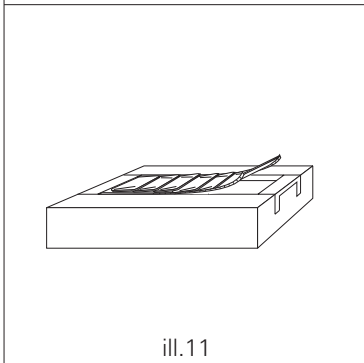

ill.11

Demontage der Kontaktlamelle LA-CU

(ill.11)
LAMFIX-Band am Ende mit einem Schraubendreher aus der Lamellennut heben. Kontaktlamellen LA-CU austauschen. LAMFIX-Band mit Kontaktlamellen in die Lamellennut drücken. Neuen Lamellensicherungsbügel SB-LA-CU verwenden.

Disassembly the multilam LA-CU

(ill.11)
At one end lift out the LAMFIX strip with the help of a screwdriver. Exchange the multilam LA-CU. Press in the LAMFIX strip with the multilams in the groove. Use a new Multilam securing clip SB-LA-CU.

Démontage des contacts à lamelles LA-CU

(ill.11)
Dégager la bande LAMFIX de la gorge avec le tournevis. Changer les contacts à lamelles LA-CU. Repositionner la bande LAMFIX avec les contacts à lamelles dans la gorge. Monter un nouveau clip de maintien SB-LA-CU.